

VEDLIGEHOELSE AF BORDPLADE

LAMINAT:

Den daglige rengøring kan normalt klares med rent vand og en opvredet klud. Ved brug af sulfo kan dette med tiden give en fedtet overflade, der fjernes med lige dele vand og klorin. Anvend en klud eller børste. Anvendes klorin skal du sørge for udluftning og være opmærksom på, at trækanter ikke tåler kontakt med klorin. Pladen vaskes af med lunkent vand efter endt behandling.

TRÆKANTER MED LAK:

Trækanterne på bordpladerne er lakeret 2-3 gange afhængig af træsort og laktype. For at få en varig glæde af din nye bordplade bør trækanterne efterbehandles med lak, efter behov og minimum én gang om året. Dette gøres bedst ved at affedte trækanterne med f.eks. sprit. Kanterne må ikke slibes. Når kanterne er tørre efter affedtning, lakeres med syrehærdende interiørlak. Skrammer eller andre skader (trykmærker undtaget) behandles straks, da lakken ellers vil skalle af, hvorefter kanterne hurtigt bliver misfarvede.

TRÆKANTER MED OLIE:

Olierede trækanter efterbehandles med olie efter behov. Hvidolierede trækanter slibes let i olien.

VEDLIGEHOELSE AF VASK

Vores sortiment af vaske indeholder mere end 150 forskellige stål-, emalje- og porcelænsvaske fra anerkendte leverandører.

STÅLVASKE:

Aftørres med en opvredet klud. Da vasken er rå og ubehandlet bliver vasken misfarvet, hvis den ikke rengøres med skurepulver eller specialprodukter, der findes i dagligvarehandlen. Undgå ståluld, da det kan efterlade små partikler, der kan udvikle sig til rustpletter.

Undgå ligeledes at efterlade støbejernsgryder og -pander i vasken, da disse kan efterlade rust. Hvis der er opstået små ridser eller rustpletter forårsaget af ovennævnte, kan en ru og ubehandlet stålvaske pudses med langsgående bevægelser med slibepapir min. korn 220, da en rustfri stålvaske ikke kan rust. De vaske, som leveres med lille skyllekammer, er den lille kumme mere mat i stålet generelt.

EMALJEVASK:

Rengøres bedst med vand og en opvredet klud. Skulle der opstå misfarvninger, fjernes disse bedst med lige dele vand og klorin. Anvend ikke skurepulver, da dette ridser emaljen.

PORCELÆNSVASKE:

Rengøres bedst med de i handlen værende, flydende rengøringsmidler. Undgå skurepulver og andre slibende rengøringsmidler.

BLANCO SILGRANIT:

Den daglige vedligeholdelse er enkel. Brug en almindelig skuresvamp med lidt sulfo, hvis vasken er tilsmudset. Et par gange om måneden eller efter behov anbefaler vi at polere vasken med Blancoclean*. Ved kraftig kalkaflejring kan man lade varm eddike 7% stå i kummen i nogle minutter. Skyl efter med vand og polér med Blancoclean. Generelt: Det anbefales at aftørre vasken efter brug med en blød klud eller håndklæde for derved at mindske risikoen for skjolder eller lignende.

*** BLANCOCLEAN:**

Et rengøringsmiddel, der er specielt udviklet til Silgranitvaske. Det affedter og afkalker, samtidig med at det lægger en beskyttende vokshinde på vaksen, hvilket efterfølgende letter den daglige rengøring. Kom en klat Blancoclean på en fugtig klud, polér vasken og skyl efter med rent vand.

GARANTI

Denne bordplade er fremstillet efter dine ønsker og opgivne mål. Under fremstillingen er bordpladen underkastet kvalitetskontrol, der sikrer at vores kvalitetsmål overholdes.

Eventuelle skader eller skrammer, der bliver fundet efter monteringen henføres til montage-skader, der ikke er dækket af vor produktgaranti. Reklamationsretten følger købelover, og omfatter alt, der kan relateres til produktion af bordpladen. Garantien for underlimerede vaske er 5 år.

Yderligere information på www.dfi-geisler.com

DFIGEISLER

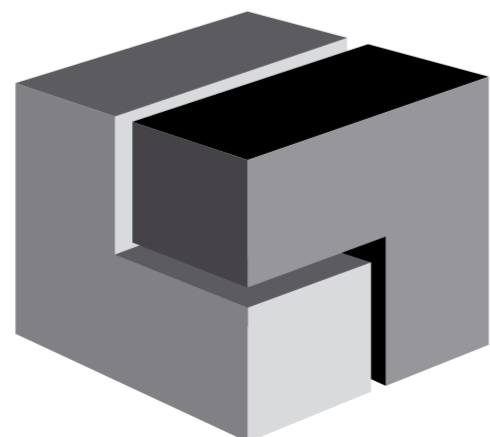

MONTAGE OG VEDLIGEHOELD AF

LAMINATBORDPLADE

KONTROLLER BORDPLADEN VED MODTAGELSEN



Finder du grund til at reklamere over det leverede produkt, skal dette ske til din forhandler inden montage påbegyndes, og senest 8 dage efter modtagelse.

Monterede bordplader betragtes som værende godkendte. Synlige fejl og mangler vil derfor ikke være dækket af produktgarantien.

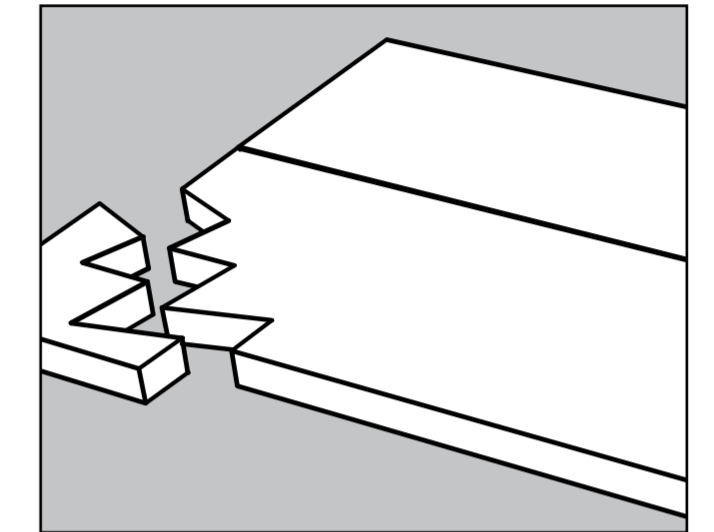

TRANSPORT OG OPBEVARING

Løft og indbæring af bordpladen skal altid foregå med pladen oprejst på langkanten. Pladen må aldrig bæres liggende.

Hvis bordpladen opbevares liggende inden montagen, skal den understøttes tilstrækkeligt solidt.

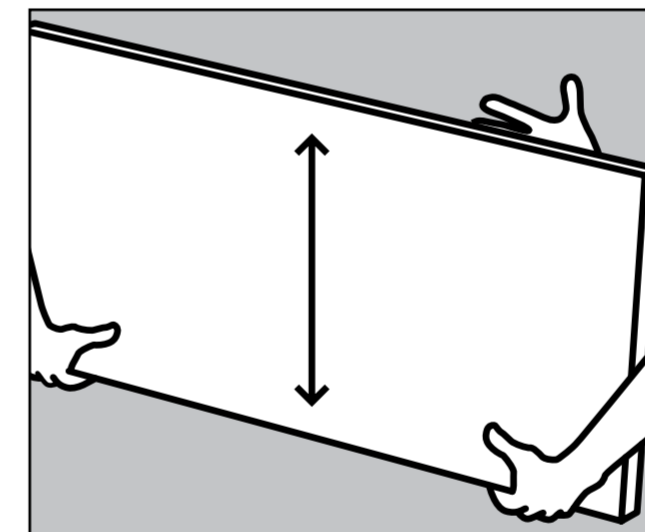

Et eventuelt udskæringshul eller en gennemboring må under ingen omstændigheder benyttes som »håndtag«.

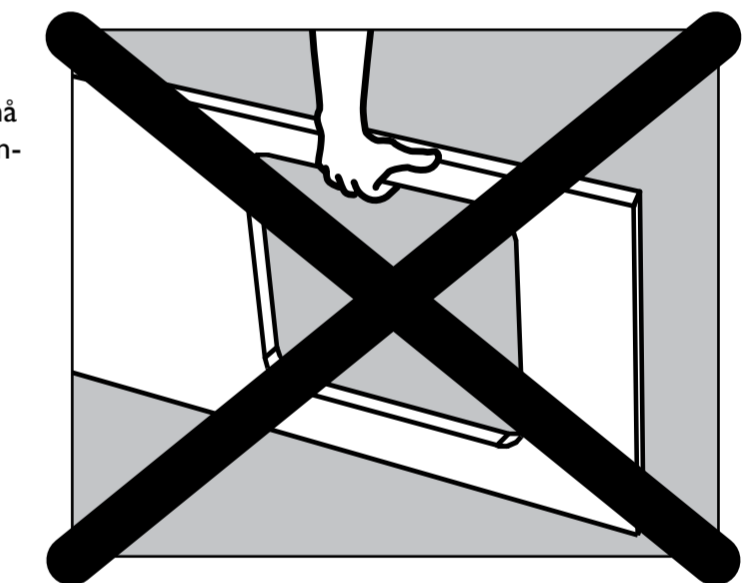

GENEREL INFORMATION

For at bordpladen kan leve op til Deres forventninger, er det vigtigt, at bordpladen transporteres, monteres og vedligeholdes korrekt. Hvis dette opnås, har De glæde af bordpladen de næste mange år.

Denne vejledning vil give Dem de rette forudsætninger for korrekt montage og vedligehold af bordpladen.

DFI-Geisler anvender kun laminater fra Europas førende producenter. Laminat består af sammenpresset papirmateriale med dekorpapir og et beskyttelseslag øverst.

Laminat er modstandsdygtig overfor almindelige kemikalier og rengøringsmidler i husholdningen. Dog ikke kraftige syrer og baser. Laminaten er varmefast og tåler varme op til 110°C. Benyt dog altid afsætningsunderlag, da metalgryder let overstiger opvarmingspunktet, hvorved overfladen beskadiges for bestandigt.

El-kedler, kaffemaskiner og lignende bør ikke stå på eller ved samlinger, da utætheder/kondens eller lignende kan forårsage opbulning eller vandindtrængning, som vores garanti ikke dækker.

Skurepulver, ståluld eller andre slibende rengøringsmidler bør undgås, da disse midler kan ridse laminaten og kan fjerne det øverste beskyttelseslag.

Rødvind, blæk, rødbedesaft eller anden stærk frugtfarve bør fjernes hurtigst muligt for at undgå misfarvning af laminaten. Laminaten er meget slidstærk. Anvend dog aldrig knive direkte mod laminatoverfladen, men benyt altid skærebret og undgå materialer som f.eks. lertøj og støbejernsgryder – det kan ridse bordpladen.

Bemærk: Glatte laminater er mere modtagelige overfor ridser.

MONTAGE AF LAMINATBORDPLADE

FØR MONTERINGEN

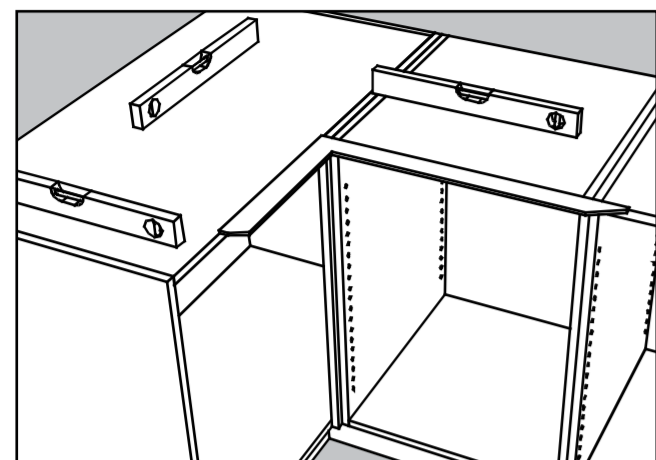

Før monteringen skal du ved hjælp af vaterpas kontrollere, at de monterede køkkenelementer er opstillet vandret og i vinkel på hinanden. Forekommer der mindre niveauforskelle, kan det være vanskeligt at få en samling til at passe. Dette kan afhjælpes af et passende tyndt stykke finér eller lignende materiale.

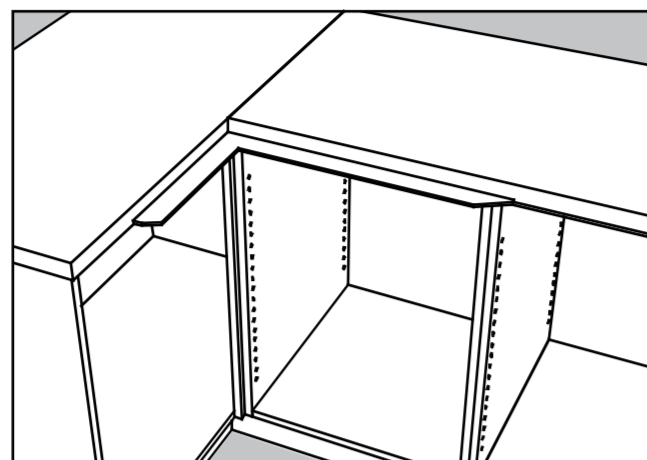

Bordpladesættet lægges løst op på køkkenelementerne for at kontrollere om mål og vinkler passer. Derefter tages bordpladen af køkkenelementerne igen. Passer bordpladen ikke, kontakt da omgående din forhandler. **Bemærk:** Alle vinkler er produceret ud fra 90 grader, med mindre andet er bestilt.

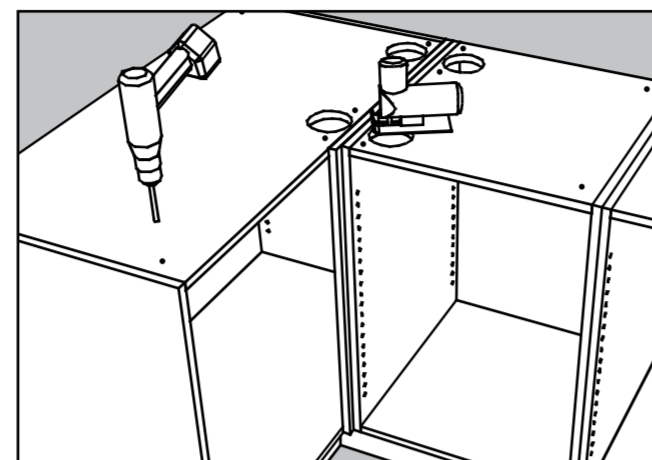

Hvis der er top i skabene, skal der skæres hul i toppen, for at tilspænding af eventuelle bordpladesamlinger med spændebeslag kan foretages inde fra skabet. Såfremt der fra køkkenfabrikken ikke er forboret til skruehuller, bores skruehuller for hver 60 cm.

SELVE MONTERINGEN

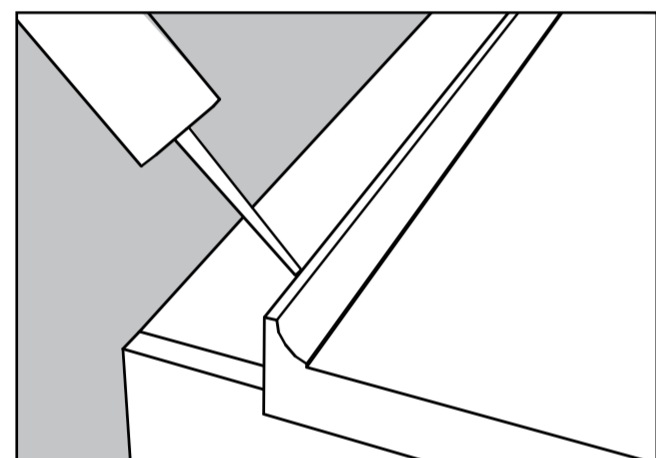

Bordpladerne lægges op på elementerne for endelig fastgørelse. Hvis bordpladen er leveret med monteret bagkant, skal forseglingsmateriale påføres mellem bagkant og væg. Ved fugtigt murværk skal hele bagkantens bagside forsegles.

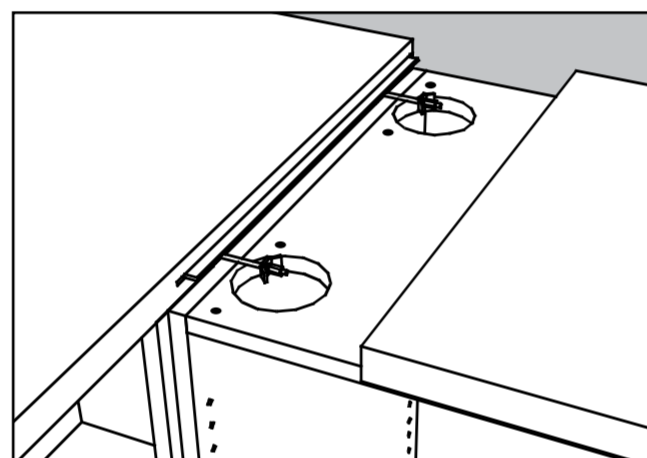

Ved samlinger tilpasses den medsendte fer i længden inden den monteres i notgangen. Pladerne skubbes ikke helt sammen, og samlebeslag monteres.

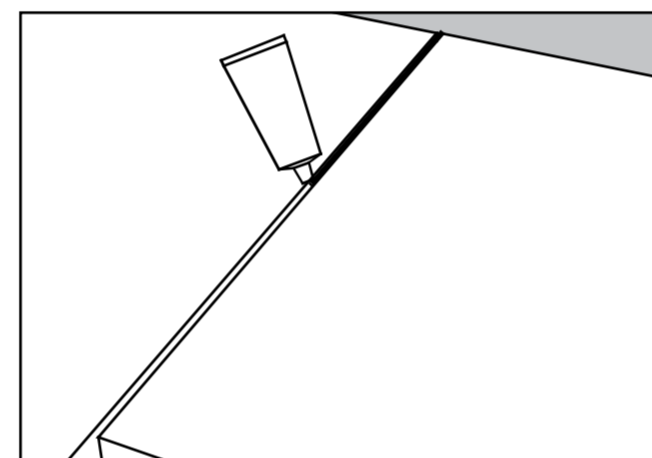

Forseglingmateriale, som skal være den medfølgende smalfuge-masse (ikke silikone/trælim), fyldes herefter ned i samlingen, således at man opnår forsegling af den rå spånplade. Forseglingen er især vigtig på den øverste del af den rå spånplade nærmest laminatoverfladen. Der ydes ikke garanti i forbindelse med vandindtrængning i samlingerne.

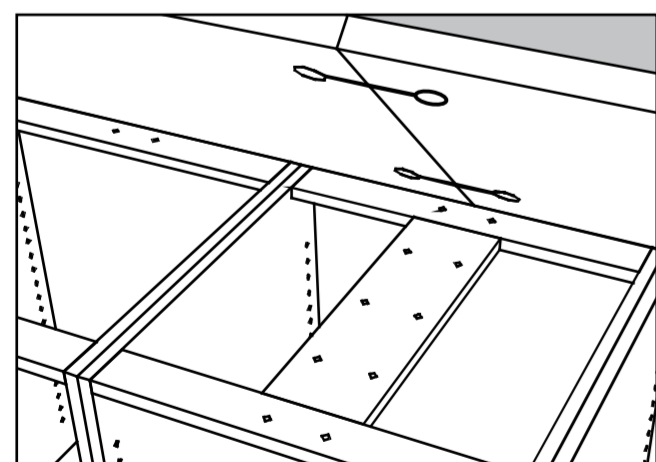

Ved plademontering på elementer uden top skal samlingen understøttes i hele længden med plan plade (f.eks. spånplade/krydsfiner eller lign.) Spændebeslaget monteres inde fra skabet. **Bemærk:** Enhver samling skal altid understøttes og monteres med skruer parvis.

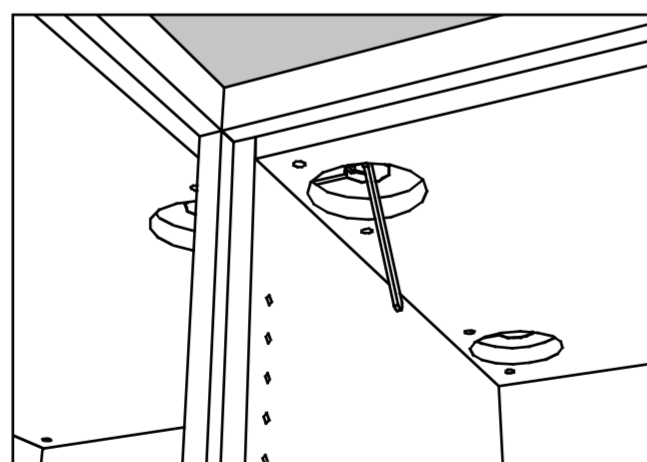

Spændebeslagene tilspændes skiftevis. I forbindelse med sammenspændinger af bordplader skal man sikre sig, at de flugter i overfladen. Ved sammenspændingen vil det overskydende forseglingsmateriale ved korrekt samling komme ovenud.

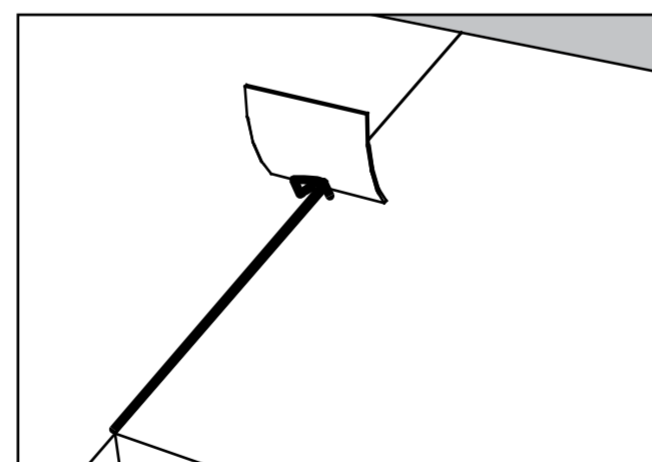

Efter ca. 5 min. fjernes det overskydende forseglingsmateriale med et stykke pap. Altid fra bagkant mod forkant. Pappet trækkes altid mod montøren, således at forseglingsmateriale trykkes ned i stedet for op. Eventuelle rester af forseglingsmateriale kan fjernes med sæbevand.

MONTAGE AF LAMINATBORDPLADE

FASTGØRELSEN

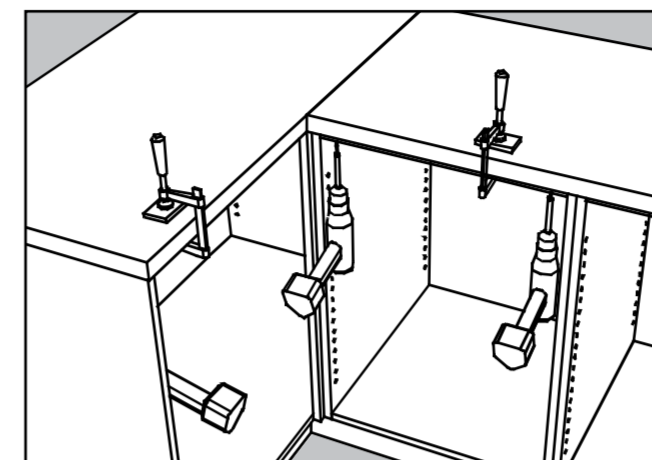

Bordpladen fastgøres til køkkenelementerne ved hjælp af de forborede skruehuller. Vi anbefaler en skrue i for- og bagkant for hver 60 cm. Enderne af bordpladen skal altid fastgøres. Bordpladen fastholdes eventuelt med skruevinger under fastgørelsen, men husk beskyttelsesklodser for at undgå at beskadige laminatoverfladen.

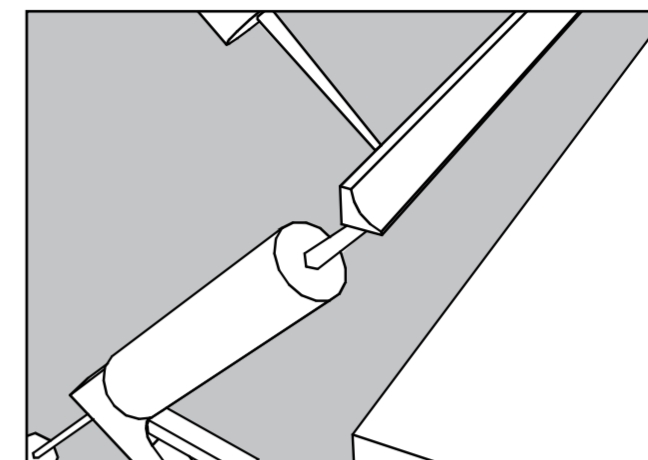

Bagkantlister: Hvis bordpladen leveres med løse bagkanter, skal disse altid forsegles med forseglingsmateriale mellem liste og bordplade – samt mellem liste og væg. Husk endvidere at samtlige gennemføringer i laminaten forsegles. Limen skal helt frem til forkantliste.

HVIDEVARER

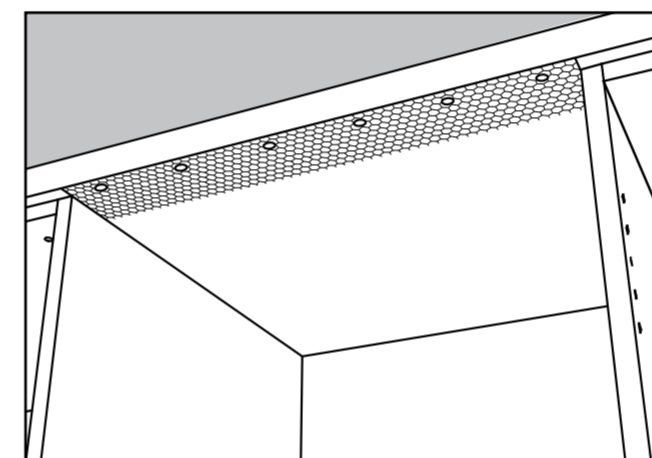

Opvaskemaskiner: Sørg for god ventilation omkring og over opvaskemaskinen. Over maskinen skal bordpladens underside beskyttes imod vanddamp ved pålimning af alu-kraft. Husk dampspærre skal helt frem til forkant. Medfølger stålskinne til opvaskemaskinen skal denne også monteres – helt til forkant.

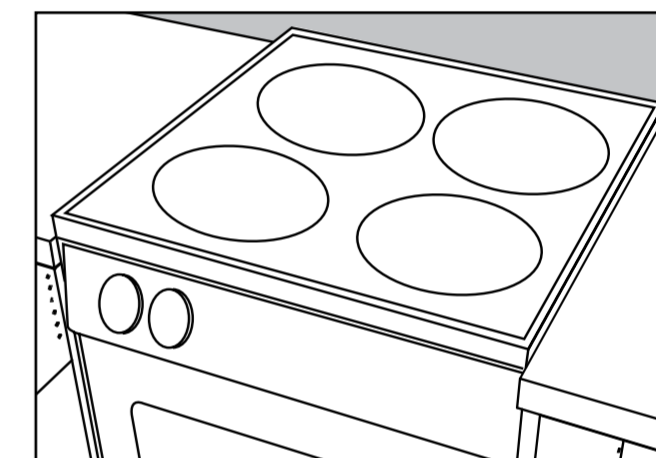

Ovn: Hvis ovnen er placeret umiddelbart under bordpladen, skal der ligeledes monteres dampspærre. Husk dampspærre skal helt frem til forkant.

Komfurer: Fritstående komfurer skal altid hæves min. 5 mm over bordpladeniveau.

MONTERING AF VASK

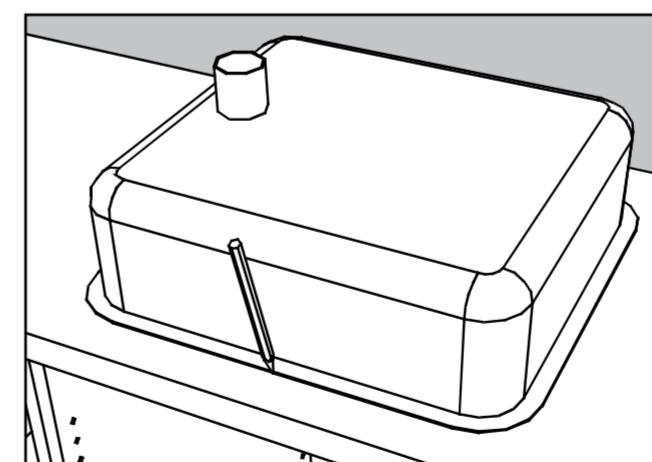

Afmærk vaskens placering ved at lægge vasken omvendt og afmærke omridset på køkkenbordet. Mål herefter bredden af vaskens krave og afmærk udskæringsens endelige størrelse inde i det første område. Skær hullet ud med en stiksav. Lakér udskæringskanten 3-4 gange for at undgå, at der trænger fugt i bordpladen. Samme fremgangsmåde gælder for kogeplader. Ved nedfældningskogeplade skal kanten forsegles med lak/silikone.

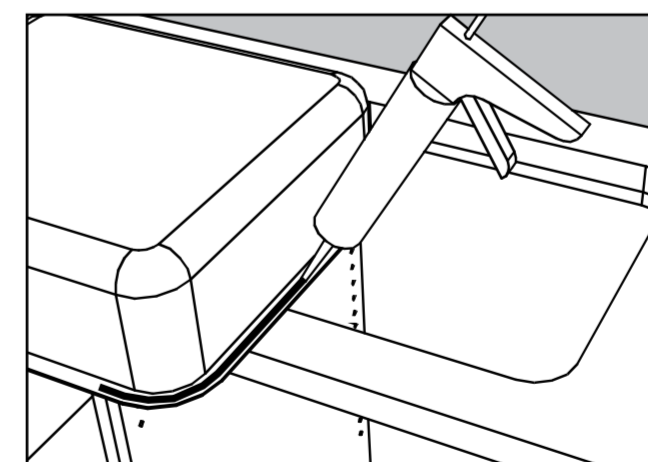

Fyld forseglingsmateriale i vaskens krave, før den sættes på plads og fastspændes. Ved montering af blandingsbatterier bores de nødvendige huller til rør. Her skal også forsegles med forseglingsmateriale, da alle gennemføringer i laminaten skal forsegles.